

Instruction Manual

Fisher Scientific Compact Overhead Stirrer



English
page 3 to 13



Français
page 15 to 25



Español
page 27 to 37



Deutsch
page 39 to 49

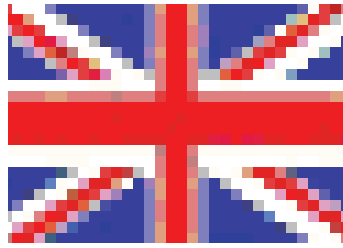

ENGLISH	3
<i>Safety instructions</i>	4
<i>General instructions</i>	5
<i>Approvals</i>	6
<i>Packing list</i>	6
<i>Description</i>	7
<i>Technical data</i>	8
<i>Installation in the laboratory</i>	9
<i>Environmental operating conditions</i>	9
<i>General operating instructions</i>	10
<i>Routine cleaning, service, transport & storage</i>	12
<i>Warranty and product liability</i>	13

Safety Instructions



Each operator should read all instruction before using this device.

The stirrer must be securely fixed to a stable support. Mount to a Fisher Scientific stand (14-500-355 / 1198-4985) using a Fisher Scientific heavy duty clamp (14-500-357 / 1290-7106). If other stands or clamps are used, the unit must be secured such that it will not fall if tipped.

CAUTION: This is not an explosion proof stirrer. Do not use in a highly flammable or explosive environment.

Spinning paddles or impellers can cause severe personal injuries. Operators must use extreme care and good judgment when mixing at any speed.

All mixing paddles and impellers must be in good condition with straight shafts. If the stirrer vibrates at high speeds check the paddle shaft for damage and repair or replace if needed.

Extreme care must be taken when mixing chemicals to ensure that no chemicals are splashed outside the mixing vessel. Care must be taken when changing to faster mixing speeds.

Ensure that the mixing impeller does not contact the containment vessel.

Do not operate while standing in water. Keep the unit dry and do not immerse any part, except the mixing paddle into any liquids. Protect from splashing.

Ensure that no loose clothing, jewelry, or hair can become entangled in any rotating parts. A fast spinning chuck can cause injury to operator.

Power can be interrupted to the stirrer by pressing the power button. In an emergency, disconnect the mains cord.

General Instructions

Read safety instructions.

Unpack the stirrer carefully. Ensure the stirrer is not damaged and verify the contents against the packing list. If the stirrer is damaged or the contents do not correspond with the packing list, notify your supplier immediately.

Read the manual carefully! Make sure that all users read this manual thoroughly before operating the stirrer. For further questions or inquiries, please contact:

Fisher Scientific

United States

Customer Service: 1-800-766-7000

To Fax an Order: 1-800-926-1166

To Order online: www.fishersci.com

Canada

Customer Service: 1-800-234-7437

To Fax an Order: 1-800-463-2996

To Order online: www.fishersci.ca

Europe

Austria: +43(0)800-20 88 40

Belgium: +32 (0)56 260 260

Denmark: +45 70 27 99 20

Germany: +49 (0)180 5258221

Ireland: +353 (0)1 885 5854

Italy: +39 02 950 59 478

Finland: +358 (0)9 8027 6280

France: +33 (0)3 88 67 14 14

Netherlands: +31 (0)20 487 70 00

Norway: +47 22 95 59 59

Portugal: +351 21 425 33 50

Spain: +34 902 239 303

Sweden: +46 31-68 94 30

Switzerland: +41 (0)56 618 41 11

UK: +44 (0)1509 555 500

Approvals

North America



Conforms to ANSI/UL Std No. 61010-1 2nd Ed.
Certified to CAN/CSA-22.2 Std No. 61010-1 2nd Ed.
& 61010-2-051-04

Europe



EN61326 (EN55011, conducted and radiated
emissions, EN61000-3-2, EN61000-4-2, EN61000-4-3,
EN61000-4-4, EN61000-4-5, EN61000-4-6)

CSA	Canadian Standards Association
ANSI	American National Standards Institute
ISA	Instrument Society of America
CE	Communauté Européenne (European Community)
ITS	Intertek Testing Services (www.worldlab.com)
ETL	Electrical Testing Laboratory

Packing List

Compare the contents of the shipment to the items on the following list to ensure all parts are received with the stirrer. Do not discard the container and packing materials until all parts are accounted for. It is recommended that the original packing materials be kept for transportation and storage.

- Compact Overhead Stirrer with chuck Part # (NA 14-500-211 / 1520-3807)
- Power Supply with 115 volt cord set or (2) 220 volt cord sets
- Support Bar (including allen screw, lock washer and key)
- Chuck Key
- Instruction Manual

Compact Overhead Stirrer 220V includes 2 cord sets:

- United Kingdom/Singapore cord set and
- European cord set

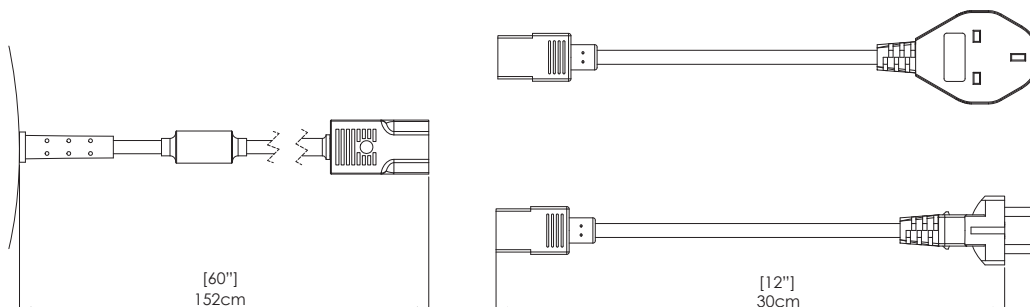

Description

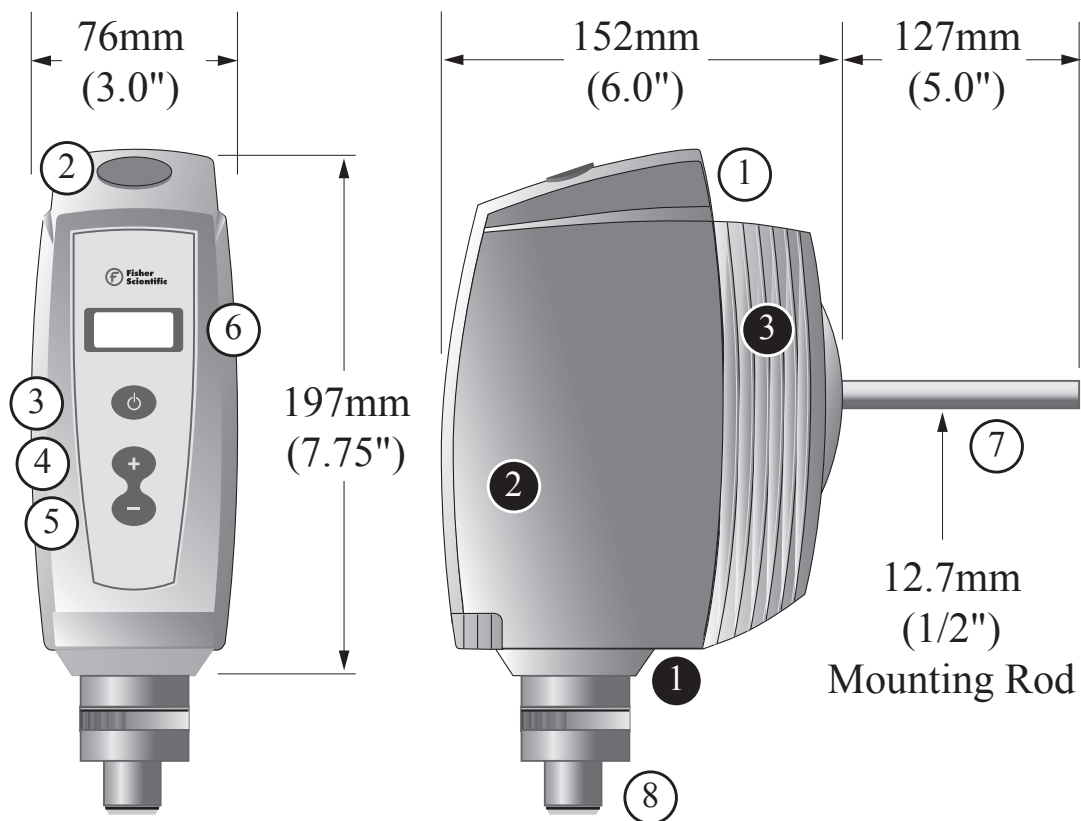

- | | |
|-----------------------------|--------------------------|
| ① Ergonomic Carry Handle | ① Splash Guard |
| ② Rubber Gasket | ② Housing - Molded Front |
| ③ Button - Power ON / OFF | ③ Housing - Cast Back |
| ④ Button - Increase RPM | |
| ⑤ Button - Decrease RPM | |
| ⑥ Four Digit LED Display | |
| ⑦ 1/2" Diameter Support Rod | |
| ⑧ Chuck | |

Technical Data

Speed Range	40 - 2000 rpm
LED Display Accuracy	± 1 rpm or 3% of reading, 4 digit
Maximum Torque	70 N-cm, (100 in-oz)
Input to Power Supply	AC 100-240 volts, 50/60 Hz, 125-175 VA
Electrical Output from Power Supply to Stirrer	DC 24 V, 2.7 A
Mechanical Output Power	1/15 hp, 50 watts, (Brushless DC Motor)
Weight	Stirrer Power Supply
	3.0 kg (7 lbs) 0.5 kg (1 lb)
Maximum Volume	25 litres (6.6 US gallons, 5.3 Imp Gallons)
Maximum Viscosity	15,000 mPa.s (15000 cps) - e.g. sour cream
Molded Front Housing	Flame retardant, chemical resistant, high impact nylon. Recyclable (PA).
Cast Back Housing	Epoxy coated zinc
Combined Housing	Splash Proof
Key Pad	Waterproof, chemical resistant polyester
Power Cord Lengths	1 M (3.2') from Stirrer to Power Supply-DC 1 M (3.2') from Power Supply to wall-AC
Adjustable Chuck	Fits onto 13mm (33/64 inch) Ø output shaft of stirrer. Adjusts up to 9.5 mm (3/8 inch).

Technical specifications subject to change without notice

Installation In The Laboratory

Installing the support bar

Remove the allen screw and lock washer from the support bar. Insert the support bar into the back of the stirrer so that the holes line up for the allen screw. Secure with allen screw and lock washer and tighten with allen key.

Clamp the stirrer to a Fisher Scientific stand on a stable, level surface. See Safety Instructions.

Connect stirrer to supplied Fisher Scientific power supply. Connect power supply to a grounded electrical outlet.

Impeller attachment

Insert the impeller shaft into the open chuck and adjust the impeller to the desired height. The hollow shaft allows the impeller shaft to come through the top of the stirrer if necessary.

CAUTION: Operating a freely rotating impeller shaft through the top of the stirrer is not safe. Do not allow the impeller shaft to touch or extend through the rubber gasket while the motor is powered on. The gasket is for sealing purposes only. Tighten the chuck's outer ring by hand and then secure with the chuck key.



Environmental Operating Conditions

The stirrer must operate in the following conditions:

Indoors

1. Altitudes up to 2000 m (6500 ft.).
2. Temperatures from 5°C to 40°C (41°F to 104°F).
3. Maximum relative humidity 80% for temperatures up to 31°C (88°F) decreasing linearly to 50% relative humidity at 40°C (104°F).
4. Pollution degree 2 in accordance with IEC 664
“Normally only non conductive pollution occurs. Occasionally, however, temporary conductivity caused by condensation must be expected.”

General Operating Instructions

Make sure the stirrer is securely mounted as specified in the installation instructions. Ensure the mixing paddle or impeller is securely attached to the desired position.

The stirrer is now ready for use to mix liquids and liquid/solid solutions. Appropriate impeller and container specifications must be determined by the operator, ensuring that all safety instructions are followed.

Button Operating Functions



Power Button - Turns the stirrer motor on and off.





Increase Button - Increases the speed by one rpm.
If pressed within five seconds of the stirrer being turned on it will stir at the last speed before powered off.



Decrease Button - Decreases the speed by one rpm.
If pressed within five seconds of the stirrer being turned on it will stir at 40 rpm.

Safety is built into this stirrer. When it is turned on it pauses for 5 seconds before it starts to mix. The last speed used is displayed on the LED. The user has three options.

1. Do nothing. The stirrer will start to stir at 40 rpm after five seconds.
2. Press the  and the stirrer will start to stir at the last speed used before powered off. This speed is displayed.
3. Press the  and the stirrer will start to stir at 40 rpm.

LED Display Displays desired rotating speed in rpm. A “soft start” has been incorporated into the stirrer. When the increase or decrease buttons are pressed and held, the speed ramps smoothly so that getting to the speed you require is quick and easy.

Display Codes

OL Indicates an overload condition. The load is too great for the stirrer and must be reduced. To reset stirrer turn power off and back on.

OH Indicates an overheat condition. The operating conditions have caused the stirrer to overheat. Reduce stirrer loads and / or environmental temperature to continue mixing. To reset stirrer turn power off, allow stirrer to cool and then turn back on.

Routine Cleaning, Service, Transport & Storage

Cleaning

Using a mild soap and water solution, wipe the housing and control panel of the stirrer with a damp cloth.

Note :

Do not use chlorine bleach, chlorine-based cleanser, abrasives, ammonia, steel wool or scouring pads with metal content or similar harsh solvents or abrasives. These may damage the surface of the instrument.

Service

Do not attempt to service or repair a Fisher Scientific stirrer. **If the stirrer housing is opened the warranty becomes void.** Contact Fisher Scientific for return authorization and return instructions.

Transport and Storage

1. Clean stirrer so that it is free from any materials which may be harmful to the health. Provide a MSDS or other safety data sheets for all chemicals used in conjunction with this stirrer where appropriate.
2. Place the unit and its parts into the original packing or a container with the necessary protection to prevent damage during transport. Seal the original packing or container with packing tape.
3. Store the packed unit in a dry place.

CAUTION :

Failure to clean, service, and handle the stirrer as outlined can cause it to fail which could impair the safety of the user.

Warranty and Product Liability

Warranty

Fisher Scientific warrants the herein described product of its manufacture for three years from receipt of the equipment by the purchaser, against defects in material and workmanship.

This limited warranty covers parts and labor.

If the stirrer housing is opened the warranty becomes void.

This warranty may only be altered by a specifically published amendment. No individual has authorization to alter the provisions of this warranty policy or its amendments. Expendable items are not covered by this warranty. Damages due to corrosion or accidental breakage are not covered.

Product Liability

Under no circumstances shall Fisher Scientific be liable for indirect, consequential or special damages of any kind.

Fisher Scientific reserves the right to make technical changes without prior notice.

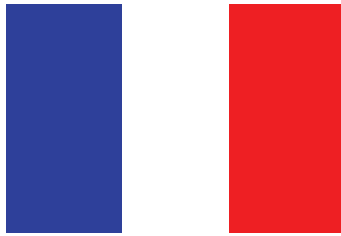

FRANCAIS	15
<i>Instructions de sécurité</i>	16
<i>Instructions générales</i>	17
<i>Approbations</i>	18
<i>Liste de contrôle</i>	18
<i>Description</i>	19
<i>Caractéristiques techniques</i>	20
<i>Installation dans le laboratoire</i>	21
<i>Conditions d'utilisation</i>	21
<i>Mode d'emploi général de l'agitateur</i>	22
<i>Nettoyage de routine, entretien, transport et entreposage</i>	24
<i>Garantie et responsabilité du fait du produit</i>	25

Instructions de Sécurité



Chaque opérateur doit lire toutes ces instructions avant d'utiliser cet appareil.

L'agitateur doit être fixé solidement sur un support stable. Monter l'agitateur sur un support (14-500-355 / 1198-4985) Fisher Scientific avec une fixation de qualité industrielle Fisher Scientific (14-500-357 / 1290-7106). Si un autre support ou une autre fixation est utilisé, l'agitateur doit être fixé de manière à ne pas tomber si on l'incline.

ATTENTION: Cet agitateur n'est pas un appareil antidéflagrant. Ne pas l'utiliser avec des matières hautement inflammables ou explosives.

En tournant, les pales ou les hélices peuvent provoquer de graves blessures. Les utilisateurs doivent faire extrêmement attention et faire preuve de bon sens lorsqu'ils effectuent des mélanges, à quelle vitesse que ce soit.

Les pales et les hélices doivent être en bon état et les tiges droites. Si l'agitateur vibre à haute vitesse, vérifier la tige des pales ou des hélices et la réparer ou la remplacer au besoin.

Faire extrêmement attention, en mélangeant des produits chimiques, à éviter les projections hors du récipient d'agitation. User de précaution pour augmenter la vitesse d'agitation.

S'assurer que l'hélice ne touche pas le récipient d'agitation.

Ne pas faire fonctionner l'agitateur dans l'eau. Le garder sec et n'immerger aucune de ses parties dans quelque liquide que ce soit, sauf les pales d'agitation. Prévoir une protection contre les projections.

S'assurer qu'aucun vêtement lâche, aucun bijou et les cheveux ne peuvent être happés par une pièce en rotation. L'utilisateur peut être blessé par un mandrin qui tourne à grande vitesse.

Appuyer sur le bouton Marche/Arrêt ou débrancher le cordon d'alimentation pour couper l'alimentation de l'agitateur en cas d'urgence.

Instructions Générales

Lire toutes les instructions de sécurité.

Déballer l'instrument avec précaution. S'assurer qu'il n'est pas endommagé et vérifier le contenu de l'emballage par rapport à la liste de contrôle. Si l'instrument est endommagé ou si le contenu de l'emballage ne correspond pas à la liste, en aviser le fournisseur immédiatement.

Lire attentivement le manuel. S'assurer que tous les opérateurs qui doivent utiliser l'agitateur lisent tout ce manuel avant de s'en servir. Pour tout renseignement complémentaire, veuillez contacter :

Fisher Scientific

United States

Customer Service: 1-800-766-7000

To Fax an Order: 1-800-926-1166

To Order online: www.fishersci.com

Canada

Customer Service: 1-800-234-7437

To Fax an Order: 1-800-463-2996

To Order online: www.fishersci.ca

Europe

Austria: +43(0)800-20 88 40

Belgium: +32 (0)56 260 260

Denmark: +45 70 27 99 20

Germany: +49 (0)180 5258221

Ireland: +353 (0)1 885 5854

Italy: +39 02 950 59 478

Finland: +358 (0)9 8027 6280

France: +33 (0)3 88 67 14 14

Netherlands: +31 (0)20 487 70 00

Norway: +47 22 95 59 59

Portugal: +351 21 425 33 50

Spain: +34 902 239 303

Sweden: +46 31-68 94 30

Switzerland: +41 (0)56 618 41 11

UK: +44 (0)1509 555 500

Approbations

Amérique du Nord



Conforms to ANSI/UL Std No. 61010-1 2nd Ed.
Certified to CAN/CSA-22.2 Std No. 61010-1 2nd Ed.
& 61010-2-051-04

Europe



EN61326 (EN55011, émissions par conduction et par rayonnement, EN61000-3-2, EN61000-4-2, EN61000-4-3, EN61000-4-4, EN61000-4-5, EN61000-4-6)

CSA	Association canadienne de normalisation
ANSI	American National Standards Institute
ISA	Instrument Society of America
CE	Communauté européenne
ITS	Intertek Testing Services (www.worldlab.com)
ETL	Electrical Testing Laboratory (Laboratoire d'essai électrique)

Liste De Controle

Vérifier que tous les éléments figurant dans la liste suivante sont contenus dans l'emballage. Ne pas jeter le contenant et l'emballage tant que cette vérification n'a pas été effectuée. Il est recommandé de garder l'emballage d'origine pour le transport et l'entreposage.

- Compact Overhead Stirrer avec mandrin
- Alimentation électrique avec extrémité de cordon 115 V ou Alimentation électrique avec extrémité de cordon 220 V
- Barre d'appui (y compris vis creuse à six pans, rondelle de sécurité et clé)
- Clé de mandrin
- Mode d'emploi

Comprend

- Cordons et prises Royaume-Uni/Singapour et
- Cordons et prises Europe

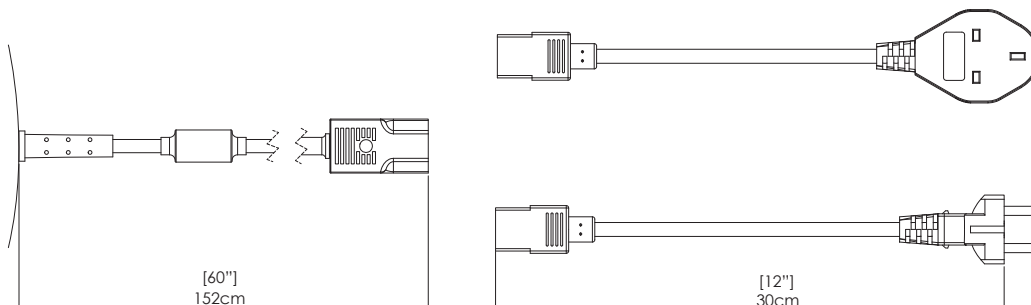

Description

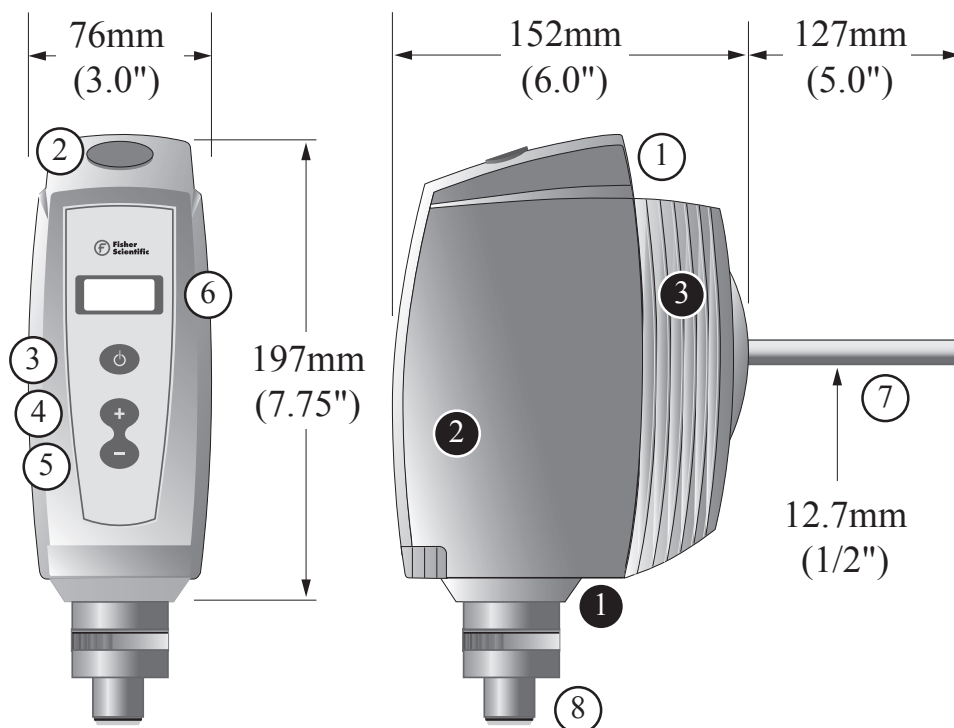

- | | |
|---|---------------------------------------|
| ① Poignée de transport ergonomique | ① Protection contre les éclaboussures |
| ② Joint en caoutchouc | ② Boîtier - avant moulé |
| ③ Bouton - Marche / Arrêt | ③ Boîtier - arrière fondu |
| ④ Bouton (+) | |
| ⑤ Bouton (-) | |
| ⑥ Affichage à cristaux liquides à quatre chiffres | |
| ⑦ Tige de support de 1/2" diamètre | |
| ⑧ Mandrin | |

Caracteristiques Techniques

Plage de vitesse	40 – 2000 tr/mn
Précision de l’affichage de la vitesse	± 1 tr/min ou 3 % de la valeur indiquée, 4 chiffres
Couple maximal	70 N-cm, (100 in-oz)
Entrée du bloc d’alimentation électrique	100-240 V en c.a., 50/60 Hz, 125-175 VA
Puissance de sortie électrique du bloc d’alimentation électrique vers l’agitateur	24 V c.c., 2,7 A
Puissance de sortie mécanique	1/15 ch, 50 Watts, (Moteur à c.c. sans balais)
Poids de l’agitateur bloc d’alimentation électrique	3,0 kg (7 livres) 0,5 kg (1 livre)
Volume maximal	25 litres (6,6 gallons US, 5,3 gallons Imp.)
Viscosité maximale	15,000 mPa.s (15 000 cps) – équivalent à la crème sure
Boîtier avant moulé	Nylon anti-feu, résistant aux produits chimiques, hautement résistant, recyclable (PA).
Boîtier arrière fondu	Zinc revêtu d’époxy
Boîtier combiné	Protégé contre les éclaboussures
Clavier numérique	Polyester imperméable à l’eau et résistant aux produits chimiques
Longueurs des cordons d’alimentation	1M (3.2 pieds) entre l’agitateur et le bloc d’alimentation électrique c.c. 1M (3.2 pieds) entre l’agitateur et le bloc d’alimentation électrique c.a. mural
Mandrin réglable	Se fixe sur l’arbre de sortie de 13 mm (33/64 pouces) de Ø de l’agitateur. Ajustable jusqu’à 9.5 mm (3/8 pouces).

Spécifications techniques sous réserve de modifications sans préavis.

Installation Dans Le Laboratoire

Installation de la barre de support

Enlever la vis creuse à six pans et la rondelle de sécurité de la barre de support. Insérer la barre de support à l'arrière de l'agitateur en alignant les trous pour la vis creuse à six pans. Fixer la barre avec la vis creuse à six pans et la rondelle de sécurité et serrer avec la vis creuse à six pans.

Monter l'agitateur sur un support Fisher Scientific, sur une surface stable et plane. Voir les Instructions de Sécurité.

Raccorder l'agitateur au bloc d'alimentation électrique fourni par Fisher Scientific. Brancher le bloc d'alimentation sur une prise électrique dotée d'une mise à la terre.

Fixation de l'hélice d'agitation

Insérer l'arbre de l'hélice d'agitation sur le mandrin ouvert et régler l'hélice à la hauteur souhaitée. L'arbre creux permet de faire dépasser l'arbre par le haut de l'agitateur, si nécessaire.



ATTENTION: Il est dangereux d'actionner par le dessus de l'agitateur un arbre de la pale tournant librement. Ne pas laisser l'arbre de la pale toucher ou traverser le joint en caoutchouc pendant que le moteur est en marche. Les joints servent exclusivement à assurer l'étanchéité. Serrer à la main la bague extérieure du mandrin, puis la serrer avec la clé de mandrin.

Conditions D'utilisation

Tous les agitateurs doivent fonctionner dans les conditions suivantes :

A l'intérieur

1. Altitude : jusqu'à 2 000 mètres (6 500 pieds).
2. Température : de 5°C à 40°C (41°F à 104°F)
3. Humidité relative maximale : 80% jusqu'à 31°C (88°F), diminuant de façon linéaire jusqu'à 50% d'humidité relative à 40°C (104°F).
4. Degré de pollution 2 conforme à la norme 664 de la CEI
"Normalement, seule une pollution non conductive doit se produire.
On doit cependant s'attendre à une conductivité temporaire causée par la condensation."

Mode D'emploi General De L'agitateur

S'assurer que l'agitateur est solidement fixé, conformément aux indications du guide d'installation. S'assurer également que la pale ou l'hélice d'agitation est bien fixée à la hauteur souhaitée.

L'agitateur peut maintenant être utilisé pour homogénéiser des solutions liquides ou liquides/solides. L'utilisateur doit déterminer les caractéristiques appropriées de la pale ou de l'hélice d'agitation et du contenant et s'assurer que toutes les directives concernant la sécurité sont respectées.

Fonction des touches



Bouton Marche/Arrêt : met en marche et arrête le moteur de l'agitateur



Bouton (+) : accroît la vitesse d'un tr/min.



Si vous appuyez sur ce bouton dans les 5 secondes suivant la mise en marche de l'agitateur, l'appareil reprend la dernière vitesse à laquelle il fonctionnait avant son arrêt.



Bouton (-) : réduit la vitesse d'un tr/min.

Si vous appuyez sur ce bouton dans les 5 secondes suivant la mise en marche de l'agitateur, l'appareil fonctionnera à la vitesse de 40 tr/min.

La sécurité est intégrée dans cet agitateur. Lorsque l'agitateur est mis sous tension, il reste en pause pendant 5 secondes avant de commencer à mélanger. La dernière vitesse utilisée est affichée sur la DEL. L'utilisateur a le choix entre trois options.

1. Ne rien faire. L'agitateur commencera de fonctionner à 40 tr/min au bout de cinq secondes.
2. Appuyer sur  et l'agitateur commencera à effectuer l'agitation à la dernière vitesse réglée avant l'arrêt de l'agitateur. Cette vitesse est affichée.
3. Appuyer sur  et l'agitateur commencera à fonctionner à 40 tr/min.

Affichage DEL Affiche la vitesse de rotation souhaitée en tr/mn. Un “soft start” (mise sous tension sans appel de courant) a été intégré dans l’agitateur. Lorsque vous maintenez les boutons d’augmentation ou de diminution de la vitesse enfoncés, la vitesse change linéairement ; il est donc facile et rapide d’obtenir la vitesse requise.

Codes d’affichage

OL Indique un état de surcharge. La charge est trop importante pour l’agitateur et doit être réduite. Pour réinitialiser l’agitateur, le mettre hors tension, puis le rallumer.

OH Indique un état de surchauffe. Les conditions de fonctionnement ont provoqué une surchauffe de l’agitateur. Réduisez les charges de l’agitateur et / ou la température ambiante pour poursuivre l’agitation. Pour réinitialiser l’agitateur, mettez-le hors tension, laissez-le refroidir, puis rallumez-le.

Nettoyage De Routine, Entretien, Transport Et Entreposage

Nettoyage

Essuyer le boîtier et le panneau de commande de l'agitateur avec un chiffon imbibé de solution d'eau et de savon doux.

NB :

Ne pas utiliser d'eau de Javel, de nettoyant à base de chlore, d'abrasifs, d'ammoniaque, de tampons métalliques ou de tampons à récurer contenant des particules métalliques ou des solvants abrasifs similaires. Ces produits peuvent endommager la surface de l'instrument.

Entretien

Ne pas essayer de réparer un agitateur Fisher Scientific. **Si vous ouvrez le boîtier de l'agitateur, vous perdez tout droit à la garantie.** Prière d'entrer en contact avec Fisher Scientific pour obtenir l'autorisation et les instructions de renvoi de l'appareil.

Transport et entreposage

1. Nettoyer l'agitateur afin qu'il soit exempt de toutes substances qui pourraient être dangereuses pour la santé. Au besoin, fournir un MSDS ou d'autres fiches de sécurité pour tous les produits chimiques utilisés en liaison avec cet agitateur.
2. Placer l'agitateur et ses pièces dans l'emballage d'origine ou dans un contenant assurant la protection nécessaire pour que l'appareil ne soit pas endommagé pendant le transport. Fermer l'emballage d'origine ou le contenant en utilisant du ruban adhésif d'emballage.
3. Placer le colis dans un endroit sec.

ATTENTION :

Si l'agitateur n'est pas nettoyé, entretenu et manipulé suivant les directives données, il peut tomber en panne et présenter un risque pour l'utilisateur.

Garantie Et Responsabilite Du Fait Du Produit

Garantie

Fisher Scientific garantit le produit décrit dans ce document contre tout vice de matériau ou de fabrication pendant trois ans à partir de la date de réception de l'équipement par l'acheteur.

Cette garantie limitée couvre les pièces et la main d'oeuvre.

Si vous ouvrez le boîtier de l'agitateur, vous perdez tout droit à la garantie.

Cette garantie ne peut être modifiée que par un amendement spécifiquement publié. Personne n'est autorisé à modifier cette garantie, ni les amendements qui y sont rattachés. Les éléments non réutilisables ne sont pas couverts par cette garantie. Les dommages dus à la corrosion ou au bris accidentel ne sont pas couverts.

Responsabilité du fait du produit

Fisher Scientific décline toute responsabilité pour tout dommage indirect, consécutif et particulier.

Fisher Scientific se réserve le droit d'apporter des modifications techniques sans préavis.



ESPAÑOL	27
<i>Instrucciones de seguridad</i>	28
<i>Instrucciones generales</i>	29
<i>Certificados</i>	30
<i>Lista de empaque</i>	30
<i>Descripción</i>	31
<i>Datos Técnicos</i>	32
<i>Instalación en el laboratorio</i>	33
<i>Condiciones ambientales de funcionamiento</i>	33
<i>Instrucciones generales de funcionamiento</i>	34
<i>Limpieza de rutina, servicio, transporte y almacenamiento</i>	36
<i>Garantía y responsabilidad por productos defectuosos</i>	37

Instrucciones De Seguridad



Cada operador deberá leer todas las instrucciones antes de utilizar este dispositivo.

El agitador deberá estar sujeto firmemente a un soporte estable. Su montaje se debe realizar en un soporte (14-500-355 / 1198-4985) Fisher Scientific empleando una abrazadera de uso industrial marca Fisher Scientific (14-500-357 / 1290-7106). Si se utilizan otros pedestales o abrazaderas, la unidad deberá quedar asegurada de tal forma que no se caiga si se inclina.

PRECAUCIÓN: Esta no es un agitador a prueba de explosión. No lo utilice en un medio ambiente sumamente inflamable o explosivo.

Las propelas o impulsores al estar girando pueden ocasionar lesiones personales graves. Los operadores deben tener extremo cuidado y un buen criterio al hacer mezclas a cualquier velocidad.

Todas las propelas e impulsores de mezcla deben estar en buenas condiciones y con los ejes rectos. Si el agitador vibra a altas velocidades, revise que no tenga daños el eje de la propela y repárelo o reemplácelo si es necesario.

Se debe tener extremo cuidado cuando se mezclan productos químicos, asegúrese de que no sean arrojados hacia fuera del recipiente de mezcla. Se debe tener cuidado al cambiar a velocidades más altas.

Asegúrese de que el impulsor de mezcla no haga contacto con el recipiente.

No opere el agitador si usted está parado en agua. Mantenga seca la unidad y no sumerja ninguna de las piezas en líquidos, excepto la propela de mezcla. Protéjala contra salpicaduras.

Asegúrese que la ropa, joyas y cabellos sueltos no se enreden en las piezas que giran. El giro rápido del cabezal puede causar lesiones al operador.

Para interrumpir la energía eléctrica del agitador, oprima el botón POWER. En una emergencia, desconecte el cable de suministro de energía.

Instrucciones Generales

Lea las instrucciones de seguridad.

Desempaque la batidora con cuidado. Asegúrese que la batidora no está dañada y coteje el contenido con la lista de empaque. En caso de que la batidora esté dañada o que el contenido no corresponda con la lista de empaque, notifique inmediatamente a su proveedor.

¡Lea detenidamente el manual! Asegúrese que todos los usuarios lean este manual a fondo antes de operar la batidora. Si tiene preguntas o inquietudes adicionales, contactar a:

Fisher Scientific

United States

Customer Service: 1-800-766-7000

To Fax an Order: 1-800-926-1166

To Order online: www.fishersci.com

Canada

Customer Service: 1-800-234-7437

To Fax an Order: 1-800-463-2996

To Order online: www.fishersci.ca

Europe

Austria: +43(0)800-20 88 40

Belgium: +32 (0)56 260 260

Denmark: +45 70 27 99 20

Germany: +49 (0)180 5258221

Ireland: +353 (0)1 885 5854

Italy: +39 02 950 59 478

Finland: +358 (0)9 8027 6280

France: +33 (0)3 88 67 14 14

Netherlands: +31 (0)20 487 70 00

Norway: +47 22 95 59 59

Portugal: +351 21 425 33 50

Spain: +34 902 239 303

Sweden: +46 31-68 94 30

Switzerland: +41 (0)56 618 41 11

UK: +44 (0)1509 555 500

Certificados

Norteamericanos



Conforms to ANSI/UL Std No. 61010-1 2nd Ed.
Certified to CAN/CSA-22.2 Std No. 61010-1 2nd Ed.
& 61010-2-051-04

Europeos



EN61326 (EN55011, emisiones por conducción e irradiadas, EN61000-3-2, EN61000-4-2, EN61000-4-3, EN61000-4-4, EN61000-4-5, EN61000-4-6)

CSA	Canadian Standards Association
ANSI	American National Standards Institute
ISA	Instrument Society of America
CE	Comunità Europea (Comunidad Europea)
ITS	Intertek Testing Services (www.worldlab.com)
ETL	Electrical Testing Laboratory

Lista De Empaque

Compare el contenido del envío con respecto a los elementos de la siguiente lista, para asegurarse que se han recibido todas las piezas con el agitador. No deseche la caja y los materiales de empaque, hasta verificar que cuenta con todas las piezas. Se recomienda guardar todo el material de empaque original para el transporte y almacenamiento de la unidad.

- Compact Overhead Stirrer con armazón
- Suministro de energía (alimentación) eléctrica con extremo de cable de 115 voltios o
Suministro de energía (alimentación) eléctrica con extremo de cable de 220 voltios
- Barra de soporte (incluye tornillo allen, anillo de seguridad y llave)
- Llave para el armazón
- Manual de instrucción

Incluye

- Juego de cables para Reino Unido/Singapur y
- Juego de cables para Europa

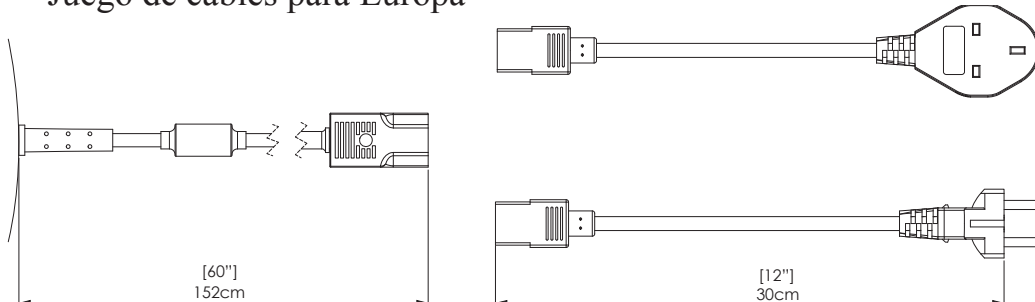

Descripción

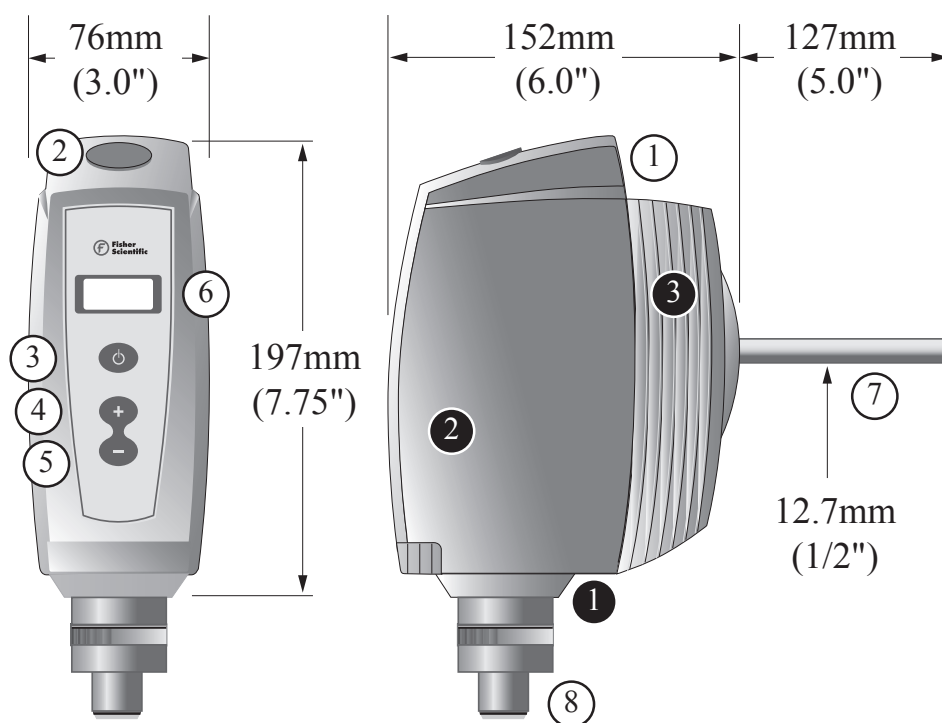

- | | |
|--|---------------------------------------|
| ① Asa ergonómica para el transporte | ① Protección contra salpicaduras |
| ② Junta de caucho | ② Armazón - parte del frente moldeada |
| ③ Botón de encender / apagar la energía (alimentación) | ③ Armazón - parte del atrás fundida |
| ④ Botón de incrementar rpm | |
| ⑤ Botón de disminuir rpm | |
| ⑥ Pantalla LED de cuatro dígitos | |
| ⑦ Varilla de soporte de 13mm de diámetro | |
| ⑧ Armazón | |

Datos Técnicos

Rango de velocidad	40 - 2000 rpm
Exactitud de la pantalla LED	± 1 rpm o 3% de lectura, 4 dígitos
Rotación máxima	70 N-cm, (100 pulg-oz)
Entrada a la fuente de energía (alimentación)	CA 100-240 voltios, 50/60 Hz, 125-175 VA (se deberá utilizar la fuente de energía provista por Caframo)
Salida eléctrica de la fuente de energía (alimentación) al agitador	DC 24 V, 2.7 A
Potencia mecánica transmitida	1/15 hp, 50 watts, (motor DC sin escobilla)
Peso Del agitador Fuente de energía	3.0 kg (7 lbs) 0.5 kg (1 lb)
Volumen máximo	25 litros (6.6 galones US, 5.3 galones imp.)
Viscosidad máxima	15,000 mPa.s (15,000 cps) – como crema agria
Frente del armazón moldeado	Retarda el fuego, resistente a los agentes químicos y nylon de alto impacto. Reciclable (PA).
Parte de atrás del armazón fundido	Zinc con revestimiento epóxico
Armazón combinado	A prueba de salpicaduras
Panel de control	A prueba de agua, de poliéster resistente a los agentes químicos
Longitud de los cables eléctricos	1M (3.2 pies) desde el agitador a la fuente de suministro de energía (alimentación) DC 1M (3.2 pies) desde la fuente de suministro de energía (alimentación) a la pared AC
Cabezal ajustable	Encaja en el eje de salida de 13 mm (33/64 pulg.) de Ø del agitador. Se ajusta hasta 9.5 mm (3/8 pulg.).

Las especificaciones técnicas están sujetas a cambios sin previo aviso.

Instalación En El Laboratorio

Instalación de la barra de soporte

Quite el tornillo allen y el anillo de seguridad de la barra de soporte. Inserte la barra de soporte por el dorso del agitador de manera que las perforaciones estén alineadas con los tornillos allen. Asegúrelos con el tornillo allen y el anillo de seguridad y apriételo con la llave allen.

Con una abrazadera, sujete el agitador a un pedestal Fisher Scientific, sobre una superficie estable y nivelada. Véanse las Instrucciones de Seguridad.

Conecte el agitador a la fuente de energía (alimentación) Fisher Scientific provista. Conecte la fuente de energía (alimentación) a un tomacorriente con conexión a tierra.

Sujeción del Impulsor

Introduzca el eje del impulsor en el anillo abierto y ajuste el impulsor a la altura deseada. El eje hueco permite que el eje del impulsor atraviese hasta la parte superior del agitador, si es necesario.

PRECAUCIÓN: No es seguro operar un eje de impulsor que esté girando libremente a través de la parte superior del agitador. No permita que el eje del impulsor toque o sobresalga por la junta de caucho estando encendido el motor. La única función de la junta es servir de sello. Apriete a mano el anillo exterior del cabezal y luego ajústelo usando la llave del cabezal.



Condiciones Ambientales De Funcionamiento

Los agitadores deberán funcionar en las siguientes condiciones :

En interiores

1. Altura de hasta 2000 metros (6500 pies).
2. Temperaturas de 5°C a 40°C (41°F a 104°F).
3. Humedad relativa máxima del 80% para temperaturas de hasta 31°C (88°F) disminuyendo linealmente hasta una humedad relativa del 50% a 40°C (104°F).
4. Grado de contaminación 2 de conformidad con IEC 664
“Normalmente sólo ocurre contaminación no conductora. Sin embargo, ocasionalmente, es de esperarse la conductividad temporal ocasionada por condensación.”

Instrucciones Generales De Funcionamiento

Asegúrese que el agitador esté montado firmemente según se especifica en las instrucciones de instalación. Asegúrese que la propela o impulsor de mezclar estén firmemente sujetos en la posición que desea.

El agitador ya está listo para mezclar líquidos y soluciones líquido / sólidas. El operador deberá determinar las especificaciones correctas de los impulsores y contenedores, asegurándose de seguir todas las instrucciones de seguridad.

Funciones del panel de control



Botón de la alimentación (Power) – enciende y apaga el motor





Botón de incrementar – incrementa la velocidad una rpm a la vez. Si se oprime dentro de los primeros cinco segundos de haber encendido la batidora, esta girará a la última velocidad que se



Botón de disminuir – disminuye la velocidad una rpm a la vez. Si se oprime dentro de los primeros cinco segundos de haber encendido la batidora, esta girará a 40 rpm.

Se han incorporado funciones de seguridad en este agitador. Al encenderlo, se detiene por 5 segundos antes de comenzar a mezclar. En la pantalla LED aparece la última velocidad que se utilizó. El usuario tiene tres opciones.

1. No hacer nada. Después de cinco segundos, el agitador comenzará a girar a 40 rpm.
2. Oprima el botón  y el agitador comenzará a funcionar a la última velocidad que se usó antes de apagarlo. Esta velocidad aparecerá en la pantalla.
3. Oprima el botón  y el agitador comenzará a funcionar a 40 rpm.

Pantalla LED Muestra la velocidad de rotación en rpm. Al agitador se ha incorporado un “arranque suave”. Cuando se oprime el botón de incrementar o disminuir, y se sostiene de esa manera, la velocidad se acelera gradualmente para que la velocidad que se requiere se alcance rápido y fácilmente.

Códigos de la pantalla

OL Indica la existencia de una sobrecarga. La carga es demasiado grande para el agitador y debe reducirse. Oprima el botón de energía, introduzca los nuevos parámetros y ponga a funcionar el agitador.

OH Indica la existencia de un sobrecalentamiento. Las condiciones de operación han provocado el sobrecalentamiento del agitador. Disminuya las cargas del agitado y/o la temperatura ambiente para seguir mezclando. Para reajustar la batidora, apague la alimentación, deje enfriar la batidora

Limpieza De Rutina, Servicio, Transporte Y Almacenamiento

Limpieza

Usando una solución de agua y jabón suave, frote el armazón y el panel de control del agitador con un paño húmedo.

Nota :

No use blanqueador ni limpiadores a base de cloro, productos abrasivos, amoníaco, esponjas de acero o de fregar que contengan metal, abrasivos o solventes agresivos similares. Estos podrían dañar la superficie de la unidad.

Servicio

No intente dar mantenimiento o reparar los agitadores Fisher Scientific. **La garantía quedará anulada si se abre el armazón del agitador.** Contacte a Fisher Scientific para obtener una autorización y las instrucciones de devolución.

Transporte y almacenamiento

1. Limpie el agitador para que no contenga materiales que puedan ocasionar daños a la salud. MSDS un otras fichas de datos de seguridad de todas las sustancias químicas usadas en este agitador, donde crea apropiado.
2. Coloque la unidad y sus piezas en el empaque original o en un contenedor con la protección necesaria para evitar daños durante el transporte. Selle el empaque o contenedor con cinta de empaque.
3. Almacene la unidad empacada en un sitio seco.

PRECAUCIÓN :

Si no se realiza la limpieza, el servicio y el manejo del agitador según las indicaciones, puede ocasionar que la unidad falle, lo cual podría afectar la seguridad del usuario.

Garantía Y Responsabilidad Por Productos Defectuosos

Garantía

Fisher Scientific garantiza el producto aquí descrito en cuanto a su manufactura, durante tres años a partir de la fecha de recepción del equipo por parte del comprador, contra defectos en material y manufactura.

Esta garantía limitada, cubre las piezas y mano de obra.

La garantía quedará anulada si se abre el armazón del agitador.

Esta garantía sólo puede ser modificada mediante una enmienda publicada específicamente para ese propósito. Ninguna persona tiene autorización para alterar las estipulaciones de esta póliza de garantía o sus modificaciones. Los elementos consumibles no están cubiertos por esta garantía. No están cubiertos los daños ocasionados por corrosión o roturas accidentales.

Responsabilidad por productos defectuosos

Bajo ninguna circunstancia, Fisher Scientific será responsable por daños indirectos, derivados o especiales de ninguna clase.

Fisher Scientific se reserva el derecho de realizar cambios técnicos sin previo aviso.



DEUTSCH	39
<i>Sicherheitshinweise</i>	40
<i>Allgemeine Hinweise</i>	41
<i>Sicherheitsnormen</i>	42
<i>Packliste</i>	42
<i>Beschreibung</i>	43
<i>Technische Daten</i>	44
<i>Aufbau Im Labor</i>	45
<i>Umgebungsbedingungen für den Betrieb</i>	45
<i>Allgemeine Betriebshinweise</i>	46
<i>Regelmässige Reinigung, Wartung, Transport und Lagerung.</i>	48
<i>Garantie und Produkthaftung</i>	49

Sicherheitshinweise



Es wird allen Benutzern dringend empfohlen, vor dem Gebrauch dieses Geräts sämtliche Bedienungshinweise durchzulesen.

Der Rührer muss fest mit einem stabilen Ständer verbunden werden. Empfohlen wird die Befestigung an einem Fisher Scientific-Ständer (14-500-355 / 1198-4985) mit einer Fisher Scientific-Lastklammer (14-500-357 / 1290-7106). Bei Verwendung anderer Ständer oder Klammern muss das Gerät stabil stehen und darf bei einer Kippbewegung nicht umfallen.

ACHTUNG: Dieser Rührer ist nicht explosionsgeschützt. Verwenden Sie das Gerät nicht in Umgebungen mit leicht entflammaren oder explosiven Stoffen.

Rotierende Rührschaufeln oder -flügel können schwere Verletzungen verursachen. Das Rührgerät darf in allen Betriebsstufen nur mit äußerster Vorsicht und genauer Kenntnis seines Betriebsverhaltens verwendet werden.

Alle Rührschaufeln und Rührflügel müssen in gutem Zustand sein, und die Verbindungswellen dürfen keinerlei Krümmung aufweisen. Sollte der Rührer bei hohen Drehzahlen vibrieren, ist die Rührschaufelwelle auf Beschädigungen zu untersuchen und zu reparieren oder zu ersetzen.

Chemikalien dürfen nur mit äußerster Vorsicht vermischt werden, um ein Verspritzen aus dem Mischgefäß heraus zu vermeiden. Besondere Vorsicht ist beim Erhöhen der Rührdrehzahl angebracht.

Stellen Sie sicher, dass der Rührflügel nicht mit dem Behälter in Berührung kommt.

Das Gerät nicht im Wasser stehend bedienen. Das Gerät trocken halten und mit Ausnahme der Rührschaufel nicht in Flüssigkeiten eintauchen. Vor Spritzern schützen.

Stellen Sie sicher, dass sich keine lockeren Kleidungsstücke, Schmuck oder Haare in rotierenden Teilen verfangen können. Der Benutzer kann durch das schnell rotierende Spannfutter verletzt werden.

Durch Betätigen der Netztaste wird das Gerät ausgeschaltet. Im Notfall kann das Netzkabel gezogen werden.

Allgemeine Hinweise

Lesen Sie die Sicherheitshinweise.

Packen Sie das Gerät vorsichtig aus. Stellen Sie sicher, dass das Gerät unbeschädigt ist, und prüfen Sie den Inhalt anhand der Packliste auf Vollständigkeit. Bei Beschädigung des Geräts oder unvollständiger Lieferung muss der Zulieferer umgehend verständigt werden.

Lesen Sie das Handbuch sorgfältig durch! Stellen Sie sicher, dass alle Benutzern das Handbuch vor Inbetriebnahme des Rührers vollständig durchgelesen haben. Bei Unklarheiten oder Fragen wenden sie sich bitte an Ihren Zulieferer oder direkt an :

Fisher Scientific

United States

Customer Service: 1-800-766-7000

To Fax an Order: 1-800-926-1166

To Order online: www.fishersci.com

Canada

Customer Service: 1-800-234-7437

To Fax an Order: 1-800-463-2996

To Order online: www.fishersci.ca

Europe

Austria: +43(0)800-20 88 40

Belgium: +32 (0)56 260 260

Denmark: +45 70 27 99 20

Germany: +49 (0)180 5258221

Ireland: +353 (0)1 885 5854

Italy: +39 02 950 59 478

Finland: +358 (0)9 8027 6280

France: +33 (0)3 88 67 14 14

Netherlands: +31 (0)20 487 70 00

Norway: +47 22 95 59 59

Portugal: +351 21 425 33 50

Spain: +34 902 239 303

Sweden: +46 31-68 94 30

Switzerland: +41 (0)56 618 41 11

UK: +44 (0)1509 555 500

Sicherheitsnormen

Nordamerika



Conforms to ANSI/UL Std No. 61010-1 2nd Ed.
Certified to CAN/CSA-22.2 Std No. 61010-1 2nd Ed.
& 61010-2-051-04

Europa



EN61326 (EN55011, Bestimmungen zu Leitungs-
und Strahlungsemissionen, EN61000-3-2,
EN61000-4-2, EN61000-4-3, EN61000-4-4,
EN61000-4-5, EN61000-4-6)

- CSA** Kanadischer Normierungsverband (Canadian Standards Association)
ANSI American National Standards Institute (US-amerikanisches Institut für Normenentwicklung)
ISA Instrument Society of America (Gesellschaft zur Standardisierung von Instrumentierung in den USA)
CE Communauté Européenne (Europäische Union)
ITS Intertek Testing Services (www.worldlab.com) (Intertek-Testdienste)
ETL Electrical Testing Laboratory (Labor für Elektrotests)

Packliste

Überprüfen Sie anhand der folgenden Liste, ob alle zum Rührer gehörenden Elemente geliefert wurden. Den Transportbehälter und das Verpackungsmaterial erst entsorgen, nachdem alle Teile erfasst wurden. Es wird empfohlen, die Original-Packmaterialien für Transport- und Lagerungszwecke aufzubewahren.

- Compact Overhead Stirrer Rührer mit Spannfutter
- Netzteil mit Kabel, 115 Volt oder ou
Netzteil mit Kabel, 220 Volt oder
- Ständer (mit Sechskantsteckschlüssel, Federscheibe und Schlüssel)
- Spannfutte
- Bedienungsanleitung

Beinhaltet

- Vereinigtes-Königreich-/Singapur-Kabelset und
- Europa-Kabelset

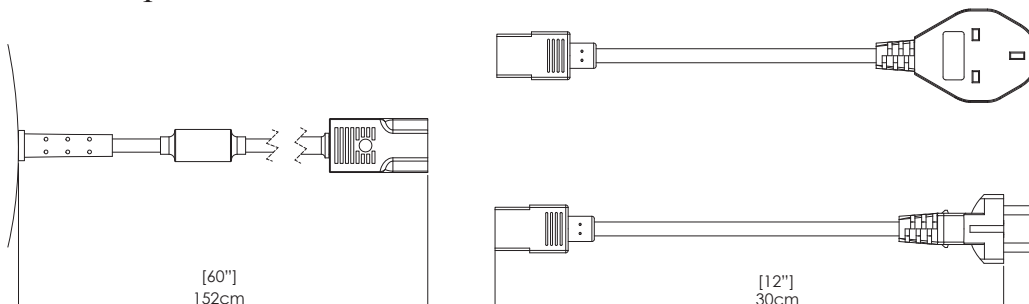

Beschreibung

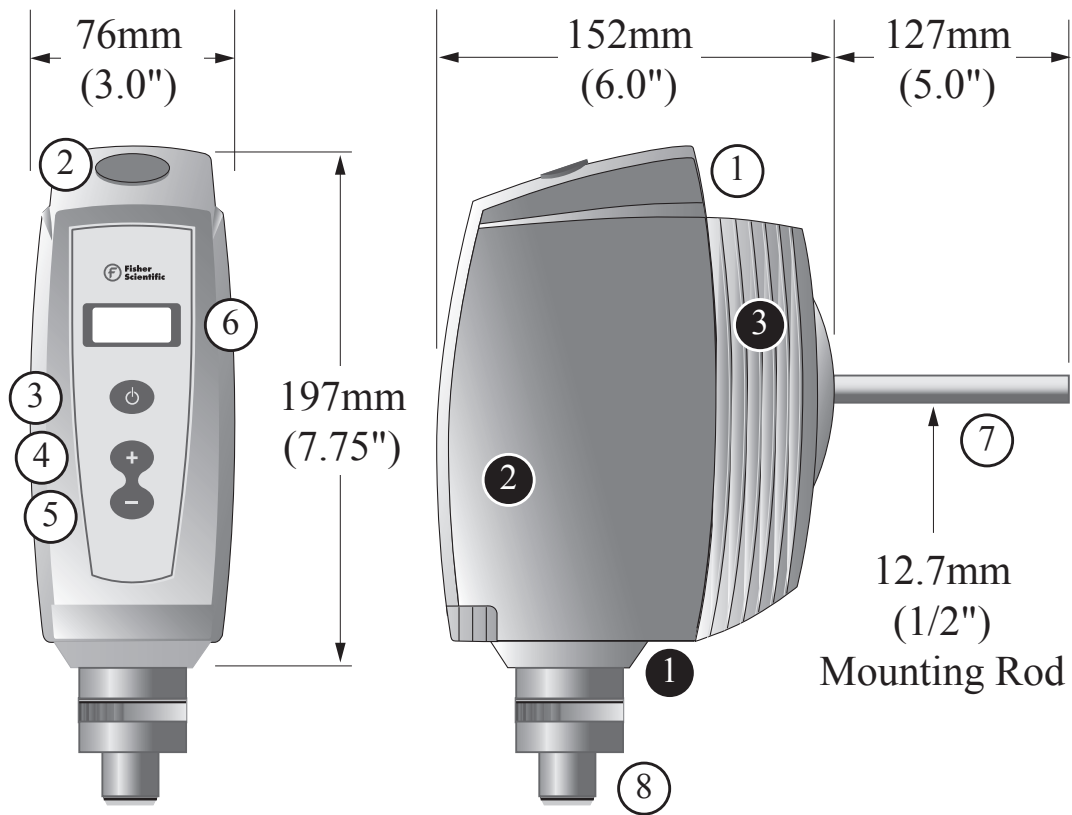

- | | |
|--|---------------------------------------|
| ① Ergonomischer Tragegriff | ① Spritzchutz |
| ② Gummidichtung | ② Gehäuse - Formgepresste Vorderseite |
| ③ Bedientaste - Ein - und Ausschalten | ③ Gehäuse - Gegossene Rückseite |
| ④ Bedientaste - Drehzahl erhöhen | |
| ⑤ Bedientaste - Drehzahl verringern | |
| ⑥ LED - Anzeige mit vier Zeichen | |
| ⑦ Stabilisierungsstab 1/2 Zoll Durchmesser | |
| ⑧ Spannfutter | |

Technische Daten

Drehzahlbereich	40 - 2000 U/min
LED-Anzeigegenauigkeit	± 1 U/min oder 3% des angezeigten Werts, 4 Zeichen
Maximales Drehmoment	70 N-cm, (100 in-oz)
Stromzufuhr an Stromversorgung	Wechselstrom 100-240 Volt, 50/60 Hz, 125-175 VA (Netzteil von Caframo erforderlich)
Elektrische Ausgangswerte von Stromversorgung an Rührer	Gleichstrom 24 V, 2,7 A
Mechanische Ausgangsleistung	1/15 PS, 50 Watt, (bürstenloser Gleichstrommotor)
Gewicht Rührer Stromversorgung	3,0 kg (7 lbs) 0,5 kg (1 lb)
Maximales Fassungsvermögen	25 Liter (6,6 US-Gallonen, 5,3 Imperial-Gallonen)
Maximale Viskosität	15000 mPa.s (15000 cps) (Wie Sauerrahm)
Gehäuse - Formgepresste Vorderseite	Flammenabweisend, chemikalienresistent, stoßfestes Nylon. Recyclebar (PA).
Gehäuse - Gegossene Rückseite	Epoxidbeschichtetes Zink
Kombiniertes Gehäuse	Spritzgeschützt
Tastenfeld	Wasserdicht, chemikalienresistentes Polyester
Netzkabellängen	1M (3.2') vom Rührer bis zur Stromversorgung (Gleichstrom) 1M (3.2') von der Stromversorgung bis zur Wandsteckdose
Einstellbares Spannfutter	Passend zu Rührer-Ausgangswelle mit Ø 13 mm (33/64 Zoll). Anpassbar bis 9.5 mm (3/8 Zoll).

Technische Daten können ohne Vorankündigung geändert werden.

Aufbau Im Labor

Aufbau des Ständers

Entfernen Sie den Sechskantsteckschlüssel und die Federscheibe vom Ständer. Schieben Sie den Ständer in die Rückseite des Rührers so ein, dass die Öffnungen eine Reihe bilden. Verbinden Sie beide Bauteile mittels der Federscheibe und der Sechskantschraube, und ziehen Sie diese mit dem Sechskantsteckschlüssel fest.

Befestigen Sie den Rührer mit einer Klammer an einem Fisher Scientific-Ständer. Stellen Sie das Gerät auf eine stabile, ebene Fläche. Siehe Sicherheitshinweise.

Verbinden Sie den Rührer mit dem mitgelieferten Fisher Scientific-Netzteil. Verbinden Sie das Netzteil mit einer geerdeten Steckdose.

Befestigung des Rührflügels

Führen Sie die Rührflügelwelle in das geöffnete Spannfutter ein, und stellen Sie den Rührflügel auf die gewünschte Länge ein. Durch die Hohlwelle kann die Rührflügelwelle gegebenenfalls aus dem Oberteil des Rührers hinausragen.

ACHTUNG: Das Einführen einer frei rotierenden Rührflügelwelle in den Rührer von oben ist gefährlich. Bei laufendem Motor darf die Rührflügelwelle nicht die Gummidichtung berühren oder hindurchgeführt werden. Die Dichtung ist ausschließlich für Dichtungszwecke vorgesehen. Ziehen Sie den Außenring des Spannfutters handfest an und ziehen Sie die Verbindung dann mit dem Spannfutterschlüssel fest.



Umgebungsbedingungen Für Den Betrieb

Die Rührer dürfen ausschließlich unter folgenden Bedingungen in Betrieb genommen werden :

Betrieb nur in Innenbereichen

1. Betrieb in Höhen unter 2000 Metern (6500').
2. Temperaturen von 5°C bis 40°C (41°F bis 104°F).
3. Bei einer maximalen relativen Feuchte von 80% bei Temperaturen bis 31°C (88°F) und einem linearen Rückgang auf 50% relative Feuchte bei 40°C (104°F).
4. Verschmutzungsgrad 2 gemäß IEC 664
„Normalerweise treten nur nichtleitende Verschmutzungen auf. Gelegentlich muss jedoch mit vorübergehender elektrischer Leitfähigkeit durch Kondensation gerechnet werden.“

Allgemeine Betriebshinweise

Stellen Sie sicher, dass der Rührer stabil positioniert ist, wie in der Aufbauanleitung beschrieben. Stellen Sie sicher, dass die Rührschaufel bzw. der Rührflügel fest in der gewünschten Position montiert ist.

Der Rührer ist nun zum Mischen von Flüssigkeiten und flüssigen/festen Lösungen bereit. Der Benutzer hat sich von der Eignung des Rührflügels und des Behälters für den betreffenden Zweck zu überzeugen und auf die Einhaltung der Sicherheitsvorschriften zu achten.

Funktionen der Bedientasten



Netztaaste - Ein- und Ausschalten des Rührermotors.





Drehzahlzunahme-Taste - Erhöhen der Drehzahl um 1 U/min. Wenn Sie diese Taste innerhalb von fünf Sekunden nach Einschalten des Rührers betätigen, wird die zuletzt vor Ausschalten des Geräts eingestellte Rührdrehzahl verwendet.



Drehzahlabnahme-Taste - Verlangsamen der Drehzahl um 1 U/min. Wenn Sie diese Taste innerhalb von fünf Sekunden nach Einschalten des Rührers betätigen, wird automatisch eine Rührdrehzahl von 40 U/min eingestellt.

Dieser Rührer ist mit wichtigen Sicherheitsmerkmalen ausgestattet. Der Rührer läuft erst fünf Sekunden nach dem Einschalten an. Sie können die zuletzt verwendete Rührdrehzahl auf der LED-Anzeige ablesen. Für den Betrieb stehen die drei folgenden Optionen zur Wahl :

1. Warten Sie ab. Nach 5 Sekunden beginnt der Rührvorgang mit 40 U/min.
2. Drücken Sie  um den Rührer mit der vor dem letzten Ausschalten eingestellten Rührdrehzahl zu starten. Diese Drehzahl wird angezeigt.
3. Drücken Sie  um den Rührer mit 40 U/min in Betrieb zu nehmen.

LED-Anzeige Zeigt die gewünschte Drehzahl in U/min an. Der Rührer verfügt über eine Funktion zum langsamen Erhöhen der Rührdrehzahl nach dem Einschalten. Durch Drücken der Plus- oder Minus-Taste pendelt sich die Drehzahl langsam ein, sodass problemlos die erforderliche Rührdrehzahl gefunden werden kann.

Anzeigecodes

OL Steht für Overload (Überladen). Die Lademenge kann vom Rührer nicht verarbeitet werden. Reduzieren Sie die Lademenge. Um den Rührer zurückzusetzen, schalten Sie ihn aus und wieder ein.

OH Steht für Overheat (Überhitzt). Durch die Betriebsbedingungen ist der Rührer überhitzt. Reduzieren Sie die Lademenge und/oder die Umgebungstemperatur, um den Rührvorgang fortzusetzen. Um den Rührer zurückzusetzen, schalten Sie ihn aus, lassen Sie ihn abkühlen, und schalten Sie ihn dann wieder ein.

Regelmässige Reinigung, Wartung, Transport Und Lagerung

Reinigung

Verwenden Sie zur Reinigung des Gehäuses und des Steuerfelds ein mit milder Seifenlösung angefeuchtetes Tuch.

Hinweis :

Chlorbleiche, chlorhaltige Reinigungsmittel, Scheuerpulver, Ammoniak, Stahlwolle sowie Scheuerlappen mit metallischen Bestandteilen und ähnlich aggressive Lösungen und Scheuermittel dürfen zur Reinigung des Geräts nicht verwendet werden. Die Oberfläche des Geräts kann dadurch beschädigt werden.

Wartung

Versuchen Sie nicht, einen Rührer von Fisher Scientific selbst zu warten oder zu reparieren. **Durch Öffnen des Gehäuses des Rührers erlischt jeglicher Garantieanspruch.** Setzen Sie sich vor dem Einsenden Ihres Geräts mit Ihrem Händler in Verbindung, um Informationen über Bedingungen und Anweisungen bezüglich der Rücksendung zu erhalten.

Transport und Lagerung

1. Reinigen Sie den Rührer so, dass keinerlei gesundheitsschädliche Rückstände im Gerät zurückbleiben. Stellen Sie ggf. ein MSDS Datenblatt oder ein anderes Sicherheitsdatenblatt für alle Chemikalien bereit, die mit diesem Rührer verarbeitet werden.
2. Legen Sie das Gerät und die dazugehörigen Teile in die Originalverpackung oder einen vergleichbaren Transportbehälter, der den erforderlichen Schutz gegen Beschädigung auf dem Transportweg bietet. Verschließen Sie die Originalverpackung oder den vergleichbaren Behälter fest mit Packklebeband.
3. Das verpackte Gerät trocken lagern.

ACHTUNG :

Bei unterlassener oder falscher Reinigung, Wartung und Bewegung des Rührers (wie vorstehend beschrieben) kann das Gerät in seiner Funktion beeinträchtigt und dadurch für den Benutzer gefährlich werden.

Garantie Und Produkthaftung

Garantie

Fisher Scientific garantiert für einen Zeitraum von drei Jahren nach Eingang des hier beschriebenen Produkts beim Käufer, dass das Produkt frei von Material- und Fertigungsfehlern ist.

Diese beschränkte Garantie gilt für Teile und Arbeitszeit.

Durch Öffnen des Gehäuses des Rührers erlischt jeglicher Garantieanspruch.

Diese Garantie kann nur durch einen eigens erstellten Zusatz verändert werden. Niemand ist berechtigt, die hier dargelegten Garantiebestimmungen oder etwaige Garantiezusätze eigenmächtig zu verändern. Verschleißteile sind von der Garantie ausgenommen. Versehentlich entstandene oder durch Korrosion bedingte Schäden sind von der Garantie ausgenommen.

Produkthaftung

Fisher Scientific haftet unter keinen Umständen für indirekte, in der Folge auftretende oder spezielle Schäden jeglicher Natur.

Fisher Scientific behält sich das Recht vor, technische Änderungen unangekündigt durchzuführen.

© 2015 Thermo Fisher Scientific Inc. All rights reserved.
Trademarks used are owned as indicated at www.fishersci.com/trademarks.

Austria: (0)800-20 88 40 **Belgium:** +32 (0)56 260 260 **Denmark:** +45 70 27 99 20
Germany: +49 2304 932-5 **Ireland:** +353 (0)1 885 5854 **Italy:** +39 02 950 59 478
Finland: +358 (0)9 8027 6280 **France:** +33 (0)3 88 67 14 14 **Netherlands:** +31 (0)20 487 70 00
Norway: +47 22 95 59 59 **Portugal:** +351 21 425 33 50 **Spain:** +34 902 239 303
Sweden: +46 31 352 32 00 **Switzerland:** +41 (0)56 618 41 11 **UK:** +44 (0)1509 555 500



A Thermo Fisher Scientific Brand